

Protokollauszug

Sitzung des Ausschusses für Stadtentwicklung und Planung vom 09.10.2024

TOP 5.1. Berichte der Verwaltung

- * Marktplatz, Bauarbeiten sowie Brunnen sind bis voraussichtlich zum 30.10.2024 abgeschlossen
- * Gänsemarkt, Beurkundungstermin ist am 16.10.2024
- * Planer für Stadtbucht gefunden, Auftrag vergeben
- * Präsentation über die Anschaffung Möblierung, als Anlage dem Protokoll beigefügt

Anlage 1 Moeblierung_SteP



PLÖN
seenreich

Möblierung



Möblierung





Abfalleimer





Konzept

Festhalten an der
Ausstattungsvorgaben der Stadt

Ergänzung eines neuen modernen
Elements.

Bezug zu Plöner Seenlandschaft!

Sitzinseln!!!



Plöner Inseln

PLÖN
seenreich





Plöner Inseln

PLÖN
s e e n r e i c h





Plöner Inseln

PLÖN
seenreich

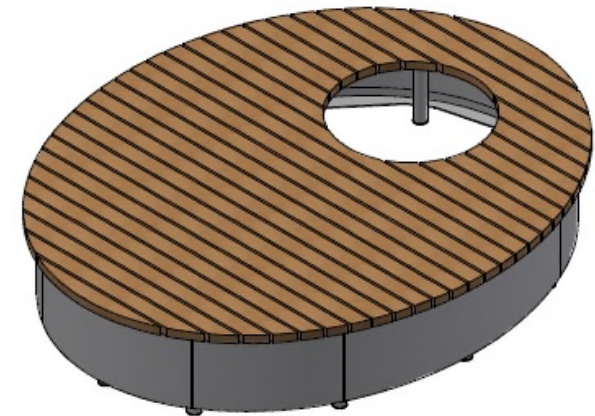
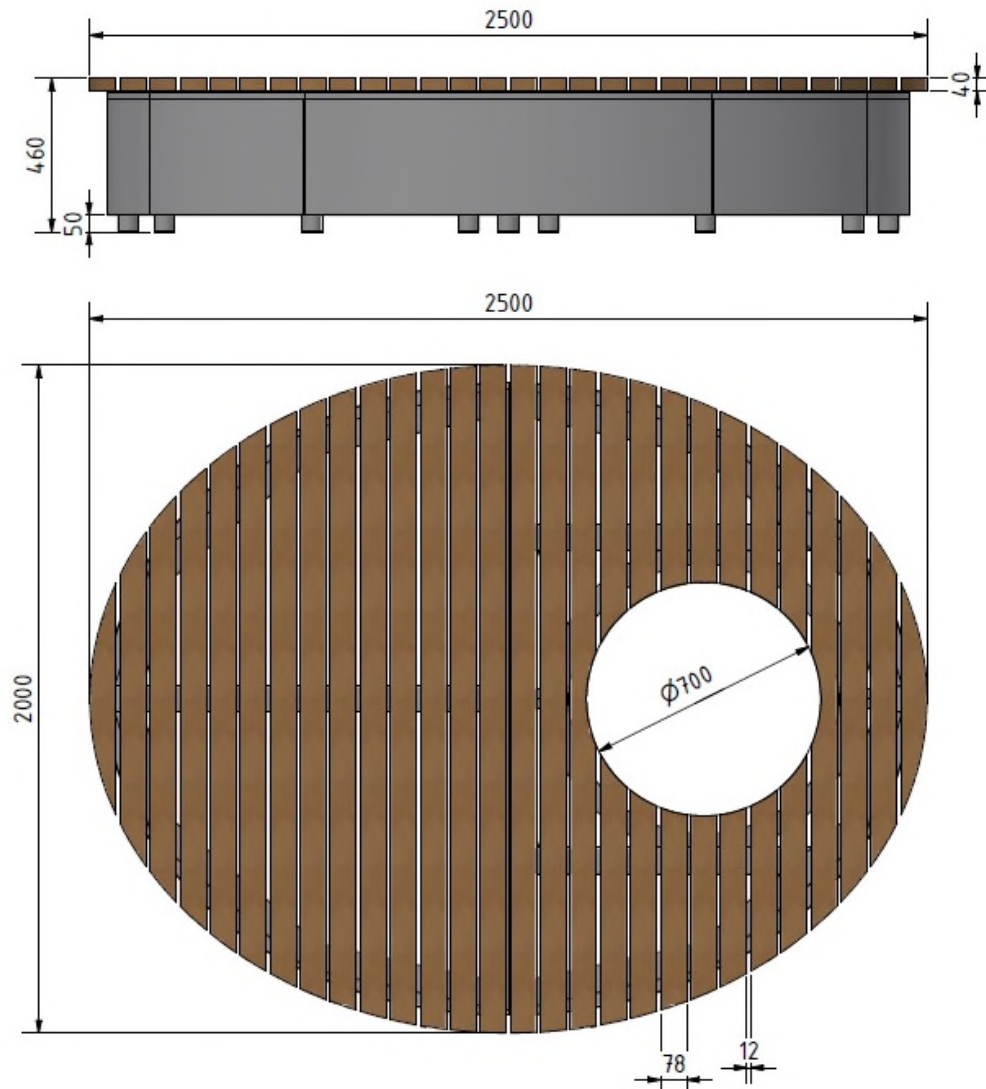

Stahl, Werkstoff S235 JR
alle Stahlelemente feuerverzinkt nach DIN EN ISO 1
gesweept, grundiert und pulverfarbeschichtet in RA
Anthrazitgrau.
Holzart tropisches Hartholz, allseitig gehobelt und mit
Korn 240 fein geschliffen, Kanten gefast, Holzoberfläche
naturbelassen.

UNION-FreiraumMöbiliar
Eisen-Jäger Kiel GmbH
Postfach 2667 D-24025 Kiel
Tel. +49 431 / 64923 -0
Fax +49 431 / 64923 -49
www.union-freiraum.de
info@union-freiraum.de

Auftraggeber:
Stadt Plön
Fachbereich 4 Planen & Bauen
Schloßberg 3-4, 24306 Plön

Planer:

Bauvorhaben:



Standorte





Strandkörbe



Standort
Fielmann
Lange Straße 7



Strandkörbe



Standort
Fielmann
Lange Straße 7





Strandkörbe



Standort
Kind
Lange Straße 41



Strandkörbe



Standort
Postbank
Lange Straße 34